

# フープクロス

鉄筋かご、杭頭補強筋、壁配筋などの鉄筋交差部の固定に最適

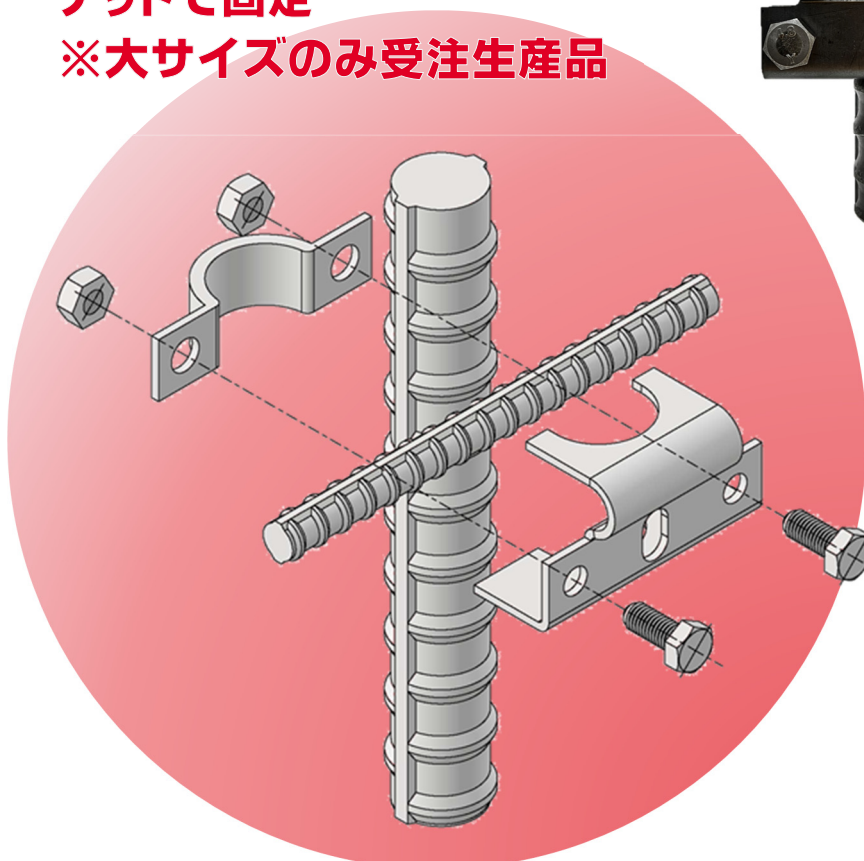

ねじれに強くかぶりをおかしにくい  
従来の結束線・番線より強固に保持!  
許容荷重は500kgf  
ナットで固定  
※大サイズのみ受注生産品



フープクロス (小)

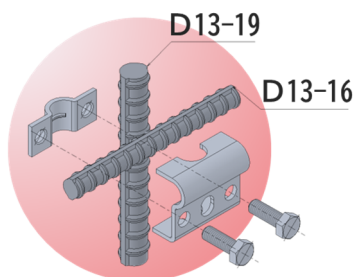

フープクロス (中)

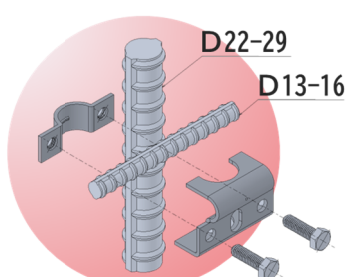

フープクロス (大)

